

Racer

WORLD CHAMPION

SMALL BORE RIFLE .22 l.r.

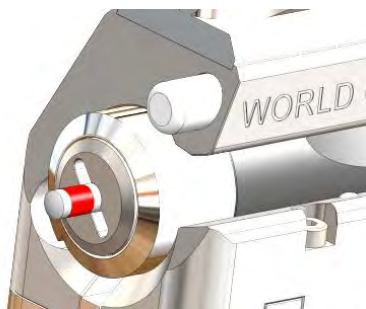
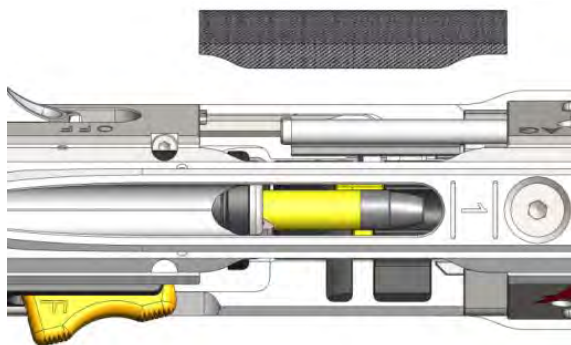
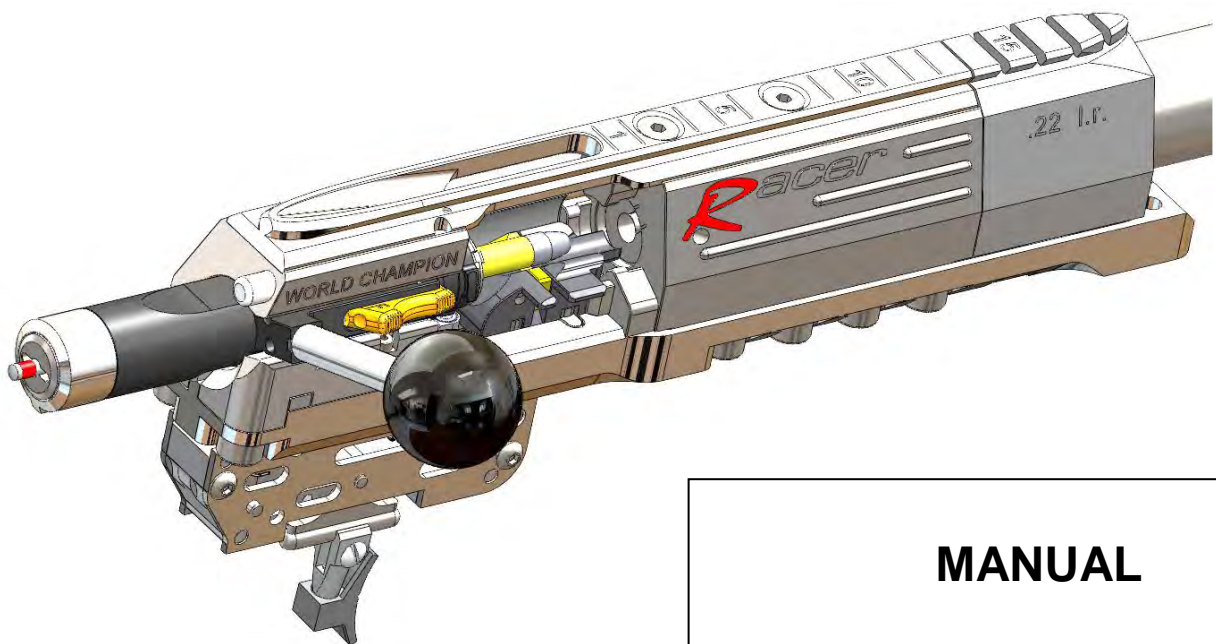

MANUAL

**Schnellübersicht
Funktionen**



Schnellübersicht Funktionen

-Allgemeine Informationen	Seite 2
-Sicherungs- und Trockentrainingshebel	Seite 3
-Zündstift gespannt, gesichert oder entspannt	Seite 3
-Auswerfer ein- oder ausschalten	Seite 3
-Verschlusshalter	Seite 3
-Patronen zuführen von oben oder seitlich	Seite 4
-Zündstiftstollen spannen oder entspannen	Seite 4
-Einstellmöglichkeiten Abzug	Seite 5
-Karbonabdeckung aufstecken	Seite 5

Lieber Sportschütze/in

Wir gratulieren Ihnen zum Kauf Ihres Sportgerätes. Der Entscheid ist Ihnen sicher nicht schwer gefallen, da unsere Sportgeräte weltweit erfolgreich im Einsatz sind. Eine ausgereifte Konstruktion und hervorragende Verarbeitung sind besonderen Merkmale unserer Produkte.

Beachten Sie bitte folgende Punkte, bevor Sie Ihr Sportgerät verwenden:

1. Betrachten Sie ein Gewehr immer als **geladen**, bevor Sie sich selber vom Gegenteil überzeugt haben. Tragen Sie das Gewehr nur mit geöffnetem Verschluss, damit jedermann sehen kann, dass es nicht schussbereit ist.
2. Die Mündung Ihres Sportgerätes immer in Schussrichtung halten!
3. Kontrollieren Sie vor dem Schiessen immer, ob Sie dem Kaliber der Waffe entsprechende Munition zur Verfügung haben.
4. Kontrollieren Sie vor dem Schiessen immer, dass der Lauf nicht durch Schmutz, Reinigungsmaterial oder andere Fremdkörper verstopft ist.
5. Der Sicherungshebel muss stets korrekt, entweder in der Position gesichert oder feuerbereit **F** eingerastet sein, niemals dazwischen!
Sichern Sie Ihr Sportgerät bis zur unmittelbaren Schussabgabe. Versichern Sie sich, dass die Schussrichtung frei ist, bevor Sie die Sicherung betätigen. Wenn Sie nicht Schiessen wollen oder die Sicherung betätigen, immer Finger weg vom Abzug! (Finger gestreckt!)
6. Abgesehen von der normalen Waffenpflege sollte das Zerlegen der Waffe nur durch einen autorisierten Fachmann erfolgen.
7. Die Lebensdauer Ihres Sportgerätes, insbesondere jene des Laufes, hängt von einer sorgfältigen Pflege ab. Beachten Sie die entsprechenden Instruktionen in der Bedienungsanleitung (Unterhalt und Reinigung).
8. Sportgeräte dürfen nur durch eine Sachkundige Person oder unter deren Aufsicht verwendet werden.

Sicherungs- und Trockentrainingshebel

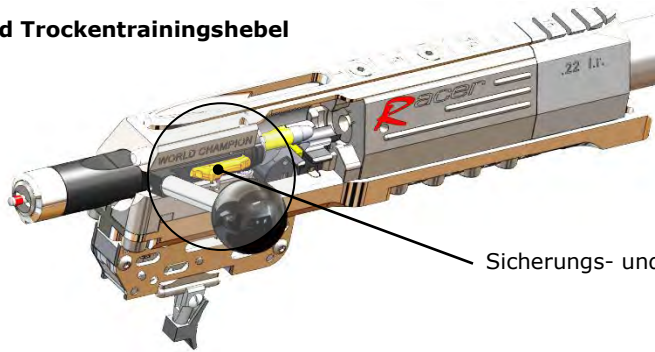

Sicherungs- und Trockentrainingshebel

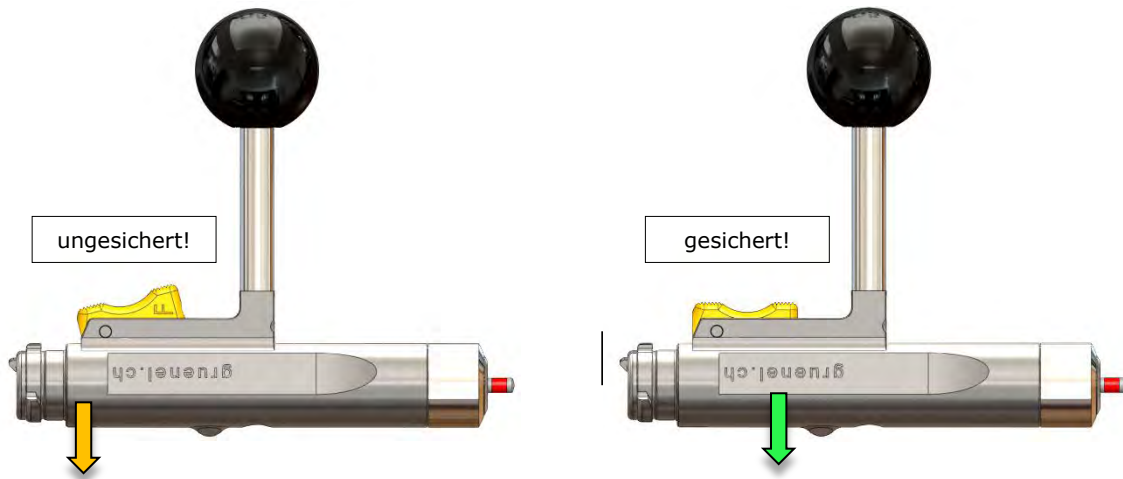

ungesichert!

gesichert!

Zündstift gespannt



**Zündstift gesichert
Sicherungshebel aktiv**



Zündstift entspannt



Auswerfer ein- oder ausschalten

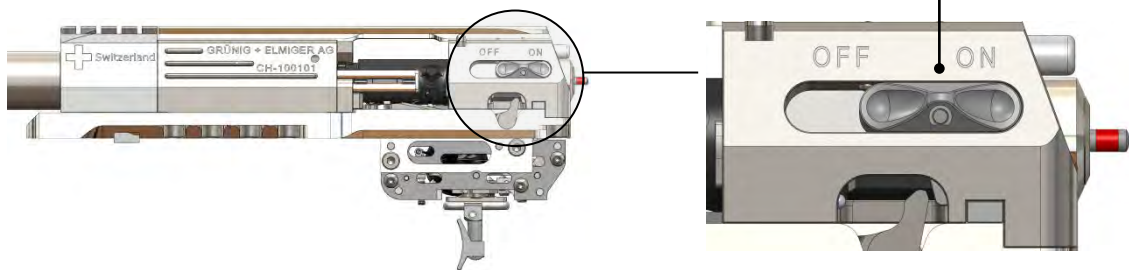

Verschlusshalter

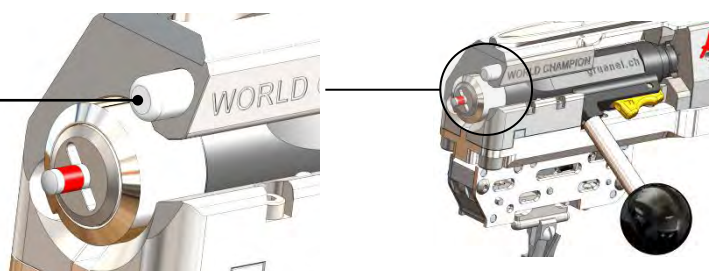

Patronen zuführen von oben oder seitlich

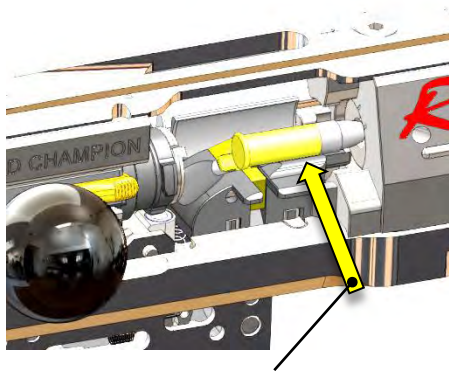

Patrone seitlich einlegen

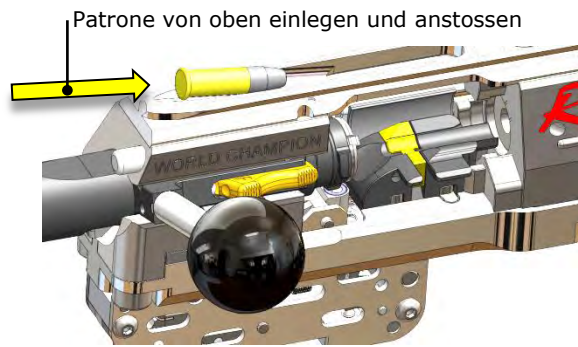

Patrone von oben einlegen und anstossen

Die Patrone mindestens bis zum Hülsenanfang ins Patronenlager einschieben.

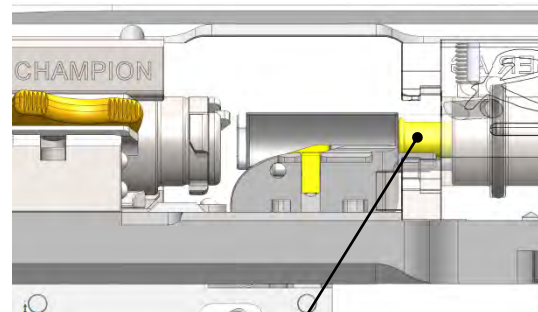
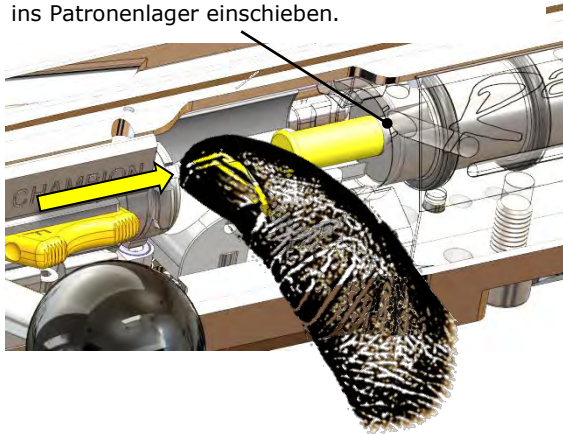

So wie abgebildet ist die Patrone ideal eingeschoben. Danach Verschluss schliessen.

Zündstiftstollen spannen oder entspannen.

Sollte der Zündstiftstollen entspannt sein, kann dieser durch umgekehrtes Einsetzen des Verschlusses am System und Drehen am Kammergriff im Uhrzeigersinn, gespannt werden.

Zündstiftstollen **entspannt**

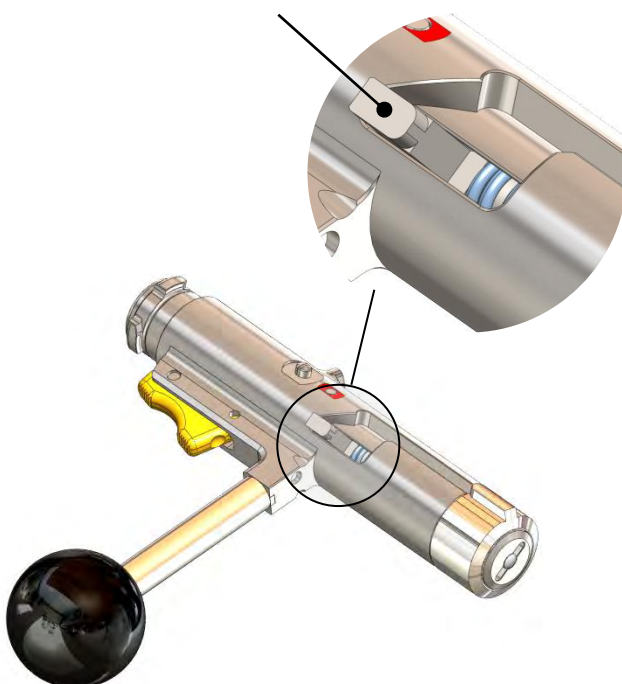

Zündstiftstollen **gespannt**

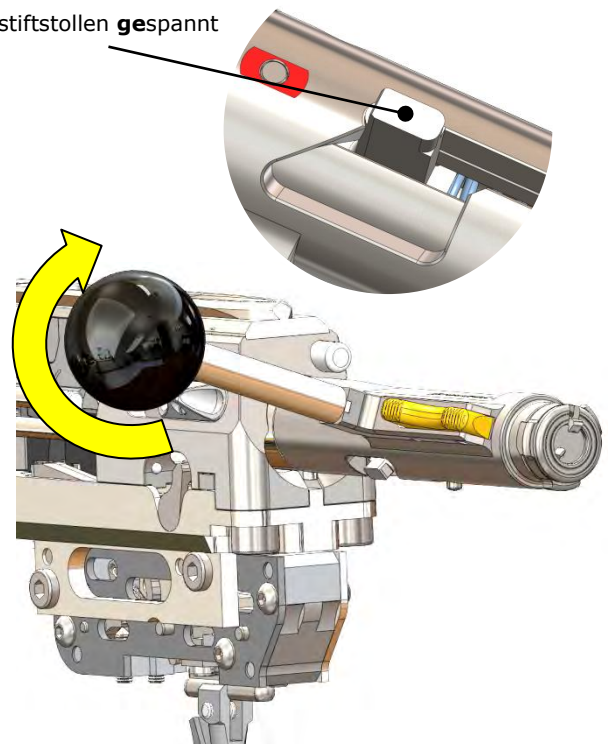

Einstellmöglichkeiten Abzug

F1	Vorzugsgewicht
F2	Abzugsgewicht
T	Nachzugsweg (Trigger-Stopp)
D1	Druckpunkt (weicher)
D2	Druckpunkt (härter)
C	Überschneidung
L	Vorzugsweg

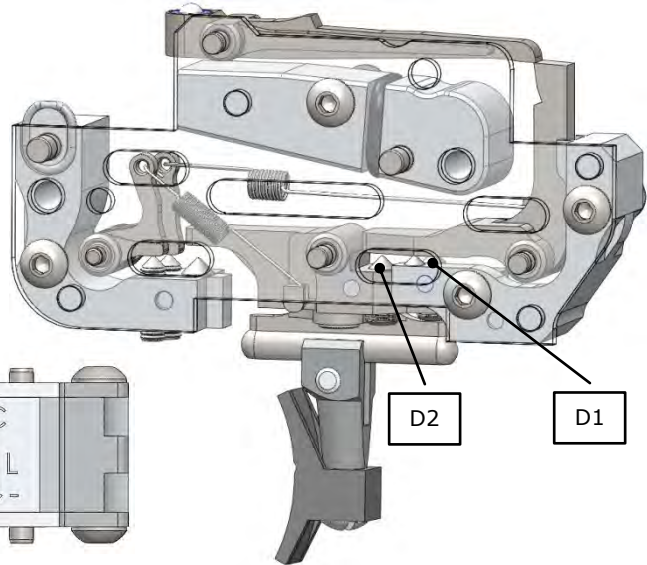
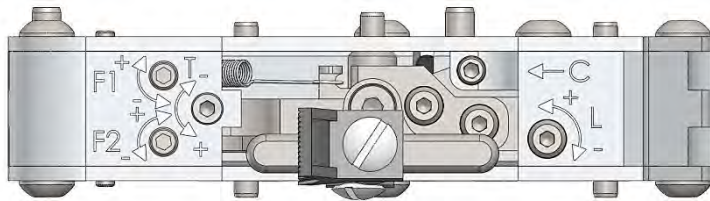

Karbonabdeckung aufstecken

Die Karbonabdeckung ist ein Hilfsmittel um die austretende Rauchsäule beim Ausziehen der Hülse abzuleiten.



Die Karbonabdeckung wird seitlich auf das Ladegitter aufgesteckt. Die abstehenden 3 Punkte dienen als Orientierungshilfe für das Einklicken der Karbonabdeckung.

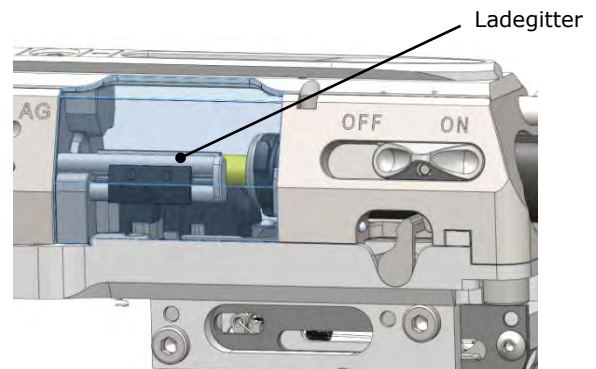
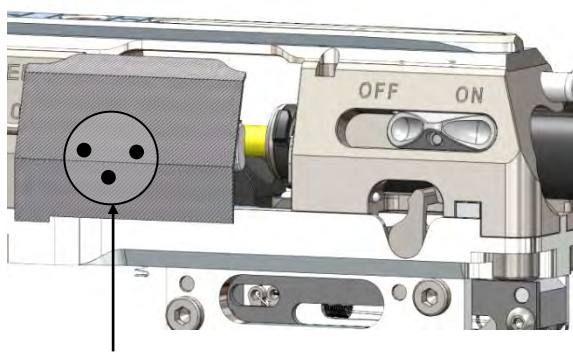

Orientierungshilfe

Einbaurichtung

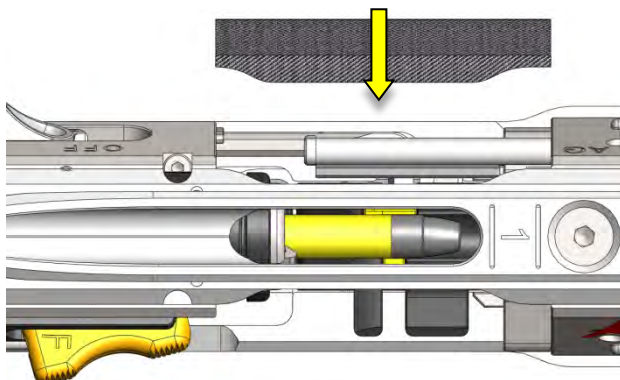

Eingebaute Karbonabdeckung

