

Racer

WORLD CHAMPION

SMALL BORE RIFLE .22 l.r.

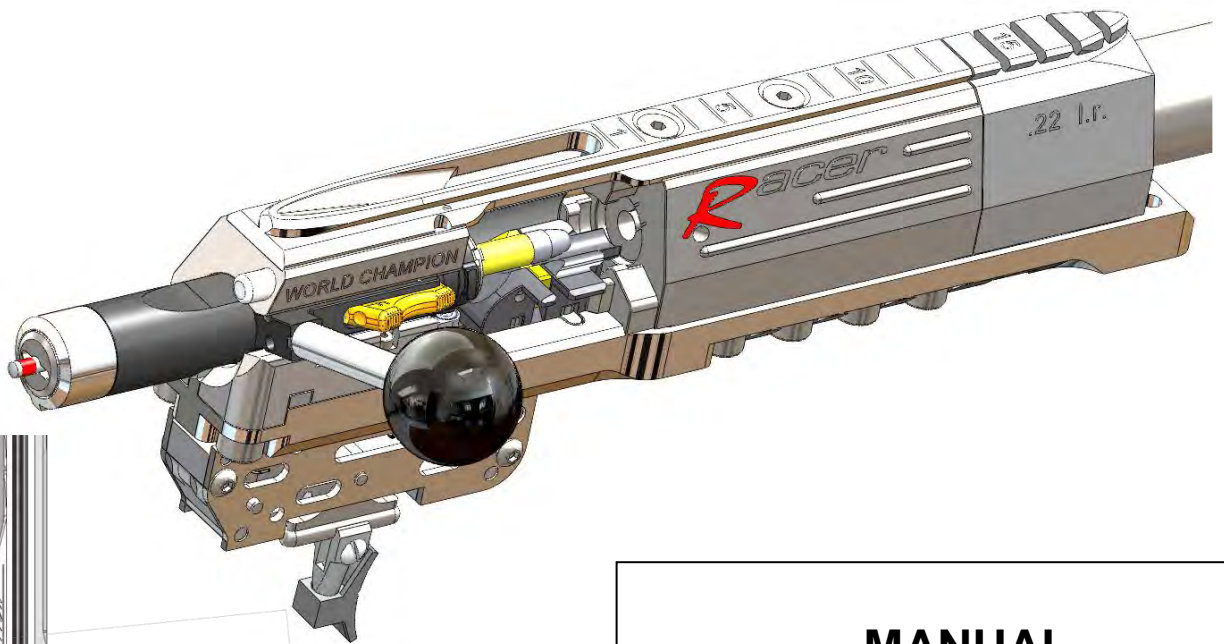

MANUAL

**Aluschaft und System
zusammenbauen**



Schnellübersicht Funktionen

-Allgemeine Informationen	Seite 2
-Adapter-Einbau für das KK-System	Seite 3
-Abzugsbügel verschieben	Seite 3
-Füllstück entfernen	Seite 4
-KK-System im Schaft einbauen	Seite 4-6

Lieber Sportschütze/in

Wir gratulieren Ihnen zum Kauf Ihres Sportgerätes. Der Entscheid ist Ihnen sicher nicht schwer gefallen, da unsere Sportgeräte weltweit erfolgreich im Einsatz sind. Eine ausgereifte Konstruktion und hervorragende Verarbeitung sind besonderen Merkmale unserer Produkte.

Beachten Sie bitte folgende Punkte, bevor Sie Ihr Sportgerät verwenden:

1. Betrachten Sie ein Gewehr immer als **geladen**, bevor Sie sich selber vom Gegenteil überzeugt haben. Tragen Sie das Gewehr nur mit geöffnetem Verschluss, damit jedermann sehen kann, dass es nicht schussbereit ist.
2. Die Mündung Ihres Sportgerätes immer in Schussrichtung halten!
3. Kontrollieren Sie vor dem Schiessen immer, ob Sie dem Kaliber der Waffe entsprechende Munition zur Verfügung haben.
4. Kontrollieren Sie vor dem Schiessen immer, dass der Lauf nicht durch Schmutz, Reinigungsmaterial oder andere Fremdkörper verstopft ist.
5. Der Sicherungshebel muss stets korrekt, entweder in der Position gesichert oder feuerbereit **F** eingerastet sein, niemals dazwischen!
Sichern Sie Ihr Sportgerät bis zur unmittelbaren Schussabgabe. Versichern Sie sich, dass die Schussrichtung frei ist, bevor Sie die Sicherung betätigen. Wenn Sie nicht Schiessen wollen oder die Sicherung betätigen, immer Finger weg vom Abzug! (Finger gestreckt!)
6. Abgesehen von der normalen Waffenpflege sollte das Zerlegen der Waffe nur durch einen autorisierten Fachmann erfolgen.
7. Die Lebensdauer Ihres Sportgerätes, insbesondere jene des Laufes, hängt von einer sorgfältigen Pflege ab. Beachten Sie die entsprechenden Instruktionen in der Bedienungsanleitung (Unterhalt und Reinigung).
8. Sportgeräte dürfen nur durch eine Sachkundige Person oder unter deren Aufsicht verwendet werden.

Adapter Einbau für das KK-System

Der 2013 **Adapter** für die Lagerung des KK-Systems muss montiert sein.

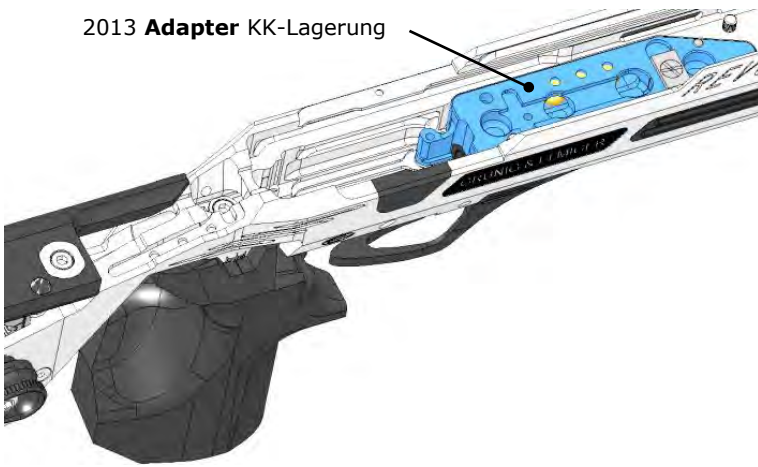

2013 **Adapter** KK-Lagerung



2013 **Adapter** KK-Lagerung (Explosionszeichnung)

Beachten Sie beim Einbau des Adapters, dass der hintere Nutenstein nicht montiert ist.

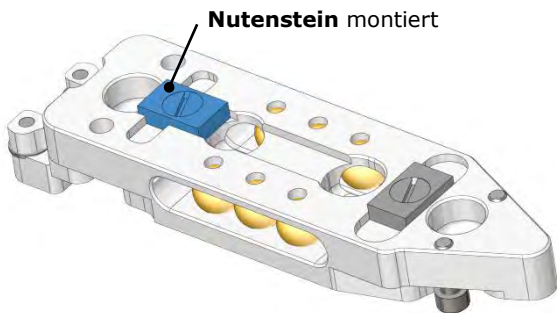

Nutenstein montiert

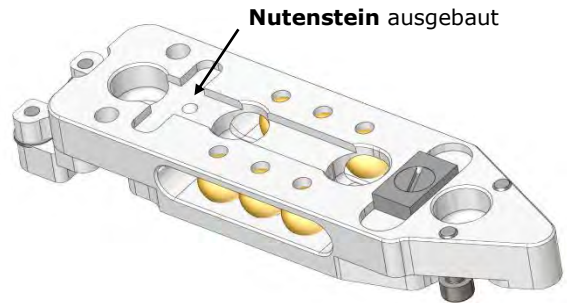

Nutenstein ausgebaut

Der hintere Nutenstein wird auf der Grundplatte des KK-Systems montiert.

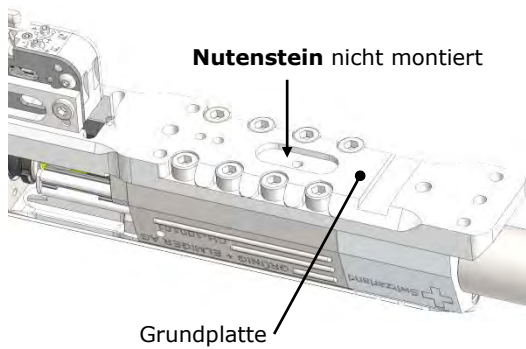

Nutenstein nicht montiert

Grundplatte

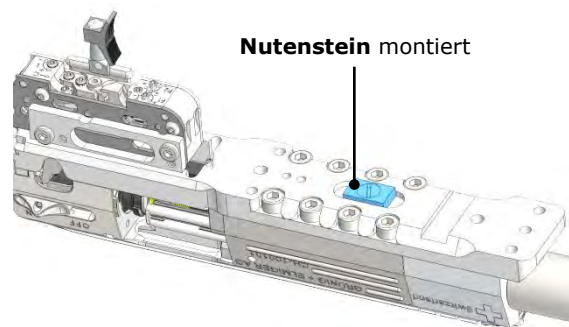

Nutenstein montiert

Für die Montage des Adapters müssen Sie den Abzugsbügel, durch lösen der Abzugsbügelschraube, ca. 5cm verschieben. Jetzt können Sie alle Montageschrauben des Adapters erreichen und montieren.

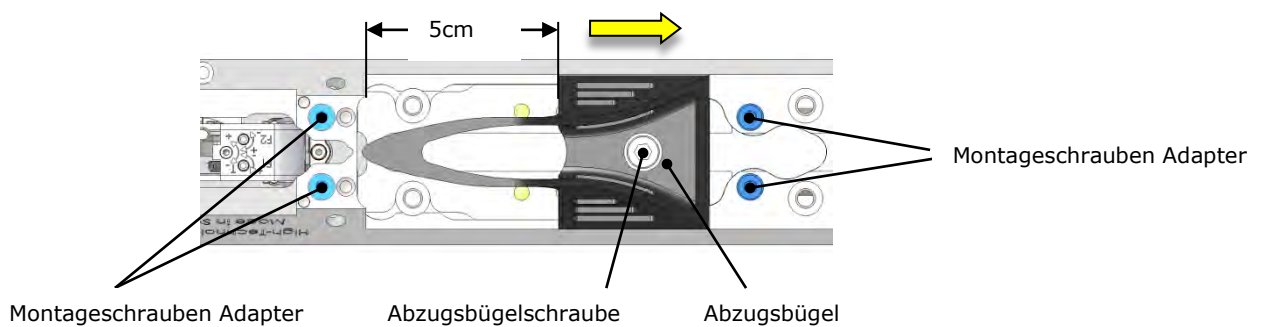

Montageschrauben Adapter

Abzugsbügelschraube

Abzugsbügel

Montageschrauben Adapter

Füllstück entfernen

Das Füllstück am Aluschaft muss entfernt werden. Die Schraube für das Füllstück lösen.

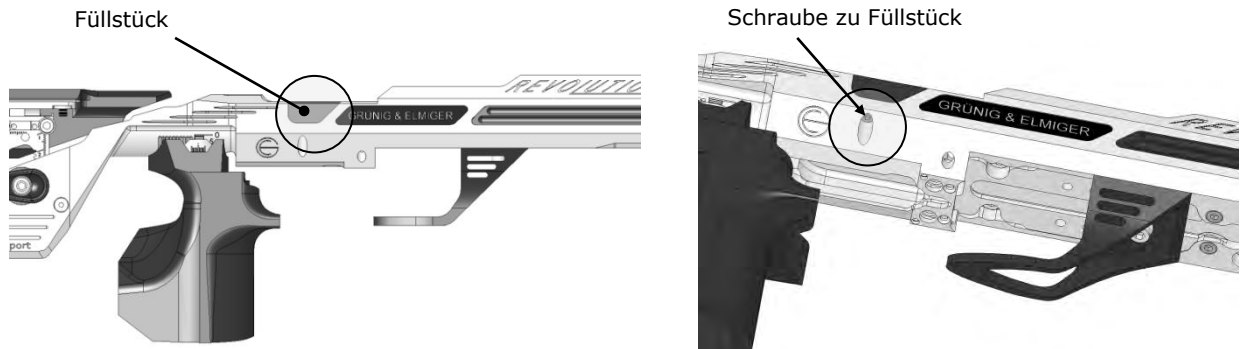

Die Basis für das Einbauen des Systems ist nun geschaffen.

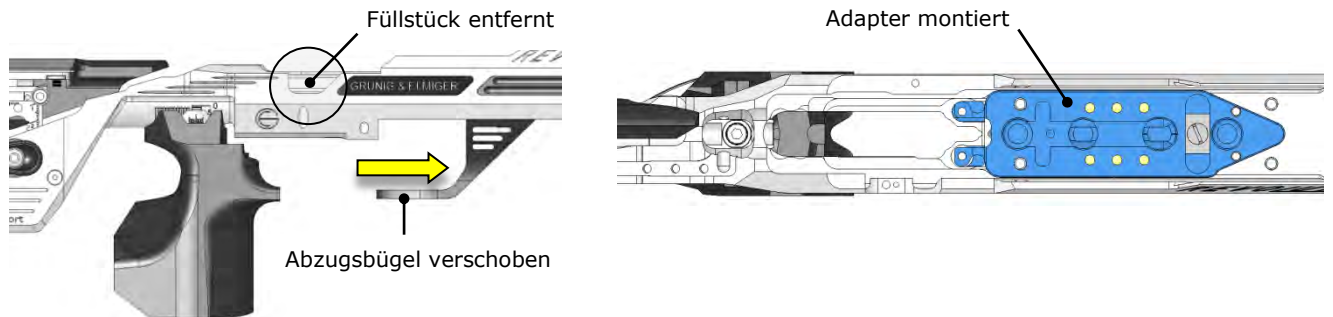

KK-System im Schaft einbauen

Das System mit der Grundplatte muss beim Einlegen korrekt in den 2013 Adapter positioniert werden.

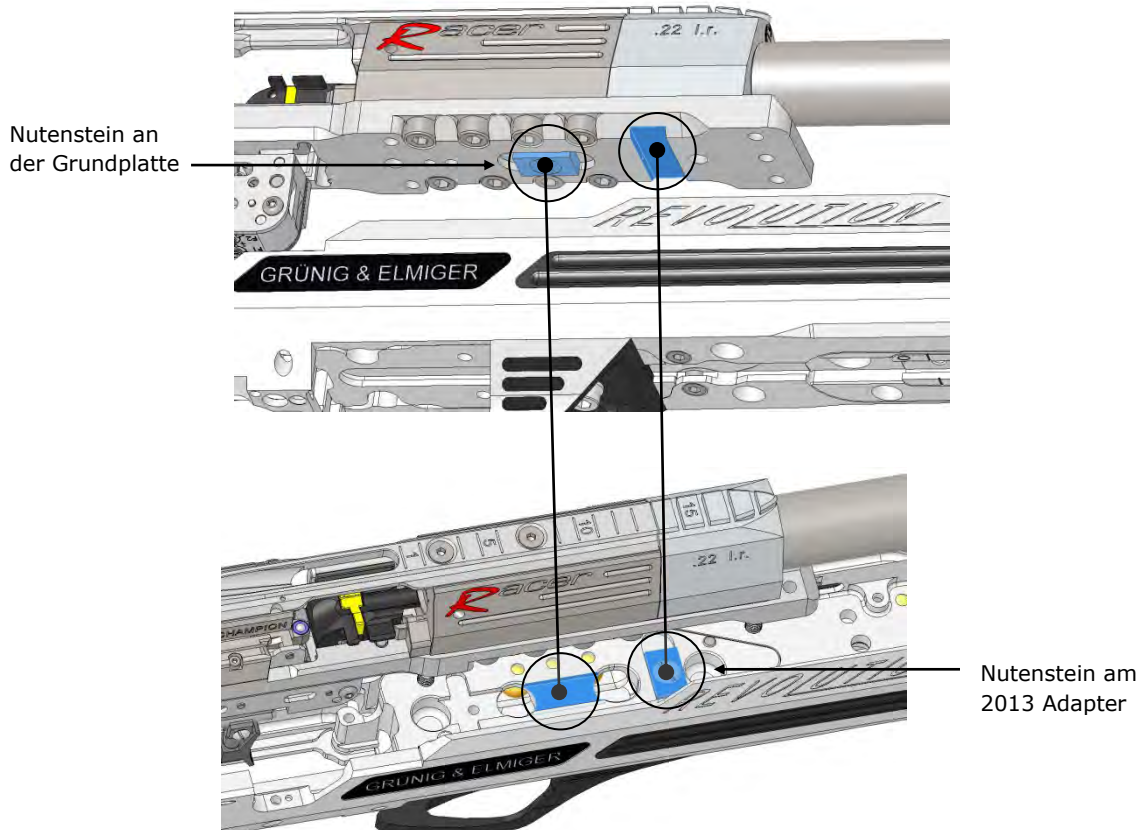

System und Schaft sorgfältig zusammen fügen!

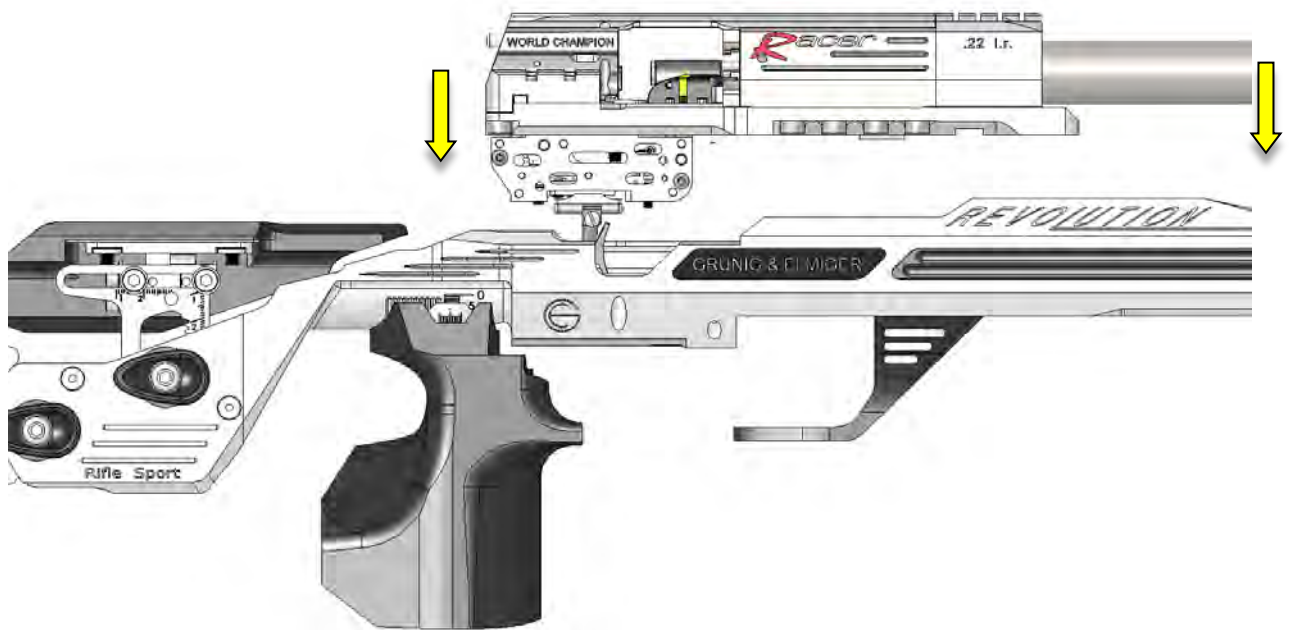

Das System ist nun korrekt im Schaft positioniert. Kontrollieren sie ob das System parallel zum Schaft liegt.

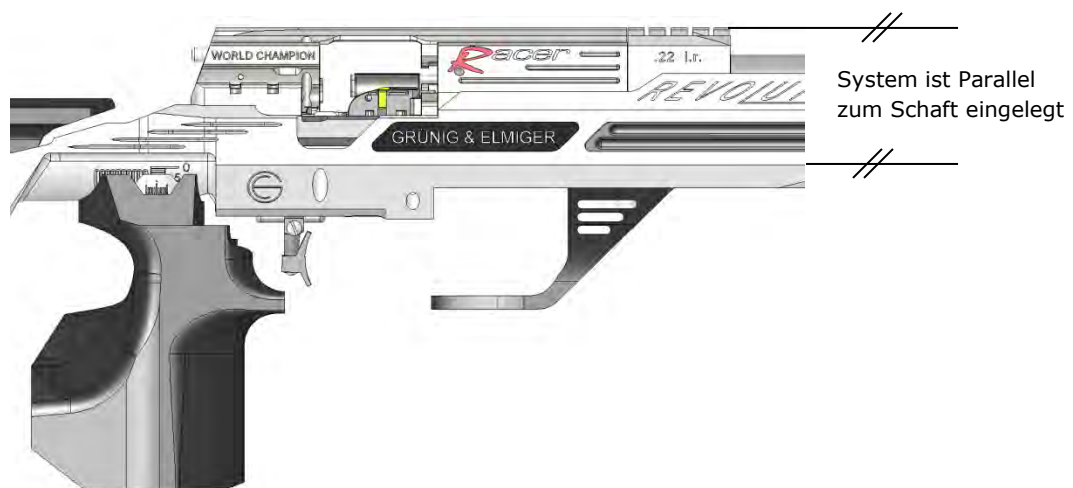

Nehmen Sie das System und den Schaft wie abgebildet in die Hand und halten Sie dies Vertikal. Dazu können Sie den Hinteren Teil (Hakenkappe) auf einem Tisch abstellen. Legen Sie die Systemschrauben ein und drehen Sie diese bis zum Anschlag. Die Systemschrauben nur anstellen, noch nicht festziehen. Durch das Eigengewicht positioniert sich nun die Grundplatte mit dem 2013-Adapter automatisch. Halten Sie das System und den

Schaft wie abgebildet weiter Vertikal in der Hand. Jetzt die Systemschrauben mit eingestelltem Drehmoment von 6 Nm, über Kreuz mit einem Drehmomentschlüssel anziehen. Die Abzugsbügelschraube lösen und den Abzugsbügel zurück in seine Ausgangsposition schieben und wieder festziehen. Verschluss einsetzen.

4 Systemschrauben
über Kreuz
anziehen

Abzugsbügel auf die
Ausgangsposition
zurück schieben.

